

# WRANGLER



\*Imagens ilustrativas

O JEEP  
**MAIS CAPAZ**  
DE TODOS  
OS TEMPOS.

---

**Jeep**®





# Jeep WRANGLER

OITENTA ANOS  
DE INSPIRAÇÃO



1941 | MB



1945 | CJ12

PRIMEIRA  
GERAÇÃO COM  
GRADE E FARÓIS  
ACOPLADOS





\*imagens ilustrativas



**1954 | CJ15**  
WILLYS LINHAS  
PARA-LAMA

**1987 | YJ**

**1997 | TJ**  
FORMATO GRADE

**2007 | JK**



# MENU

FORÇA

DESIGN

TECNOLOGIA

DESIGN INTERNO

SEGURANÇA

VERSÕES

CONCESSIONÁRIAS







\*imagens ilustrativas

**WRANGLER**



# FORÇA

---

## MOTOR TURBO 2.0

### GANHE FORÇA E EFICIÊNCIA EM SUAS AVENTURAS.

O motor de 4 cilindros de Jeep Wrangler é econômico sem diminuir a potência e otimiza sua performance, seja na cidade ou no off-road. Sua força chega a 1,5 toneladas de capacidade de reboque.







MOTORIZAÇÃO

 **2.0**

TRANSMISSÃO

 **8** MARCHAS  
AUTOMÁTICO

POTÊNCIA

 **272** CV

TORQUE

 **41** kgfm

**WRANGLER**



---

# CAPACIDADE DE IMERSÃO DE ATÉ 76CM



O motor possui saídas de ar altas, mantendo a água do lado de fora. O ângulo de ataque foi otimizado para 44° e 37° de saída.





\*imagens ilustrativas

## PLUGUES DE DRENAGEM PARA LAVAGEM INTERIOR



Por ser feito com material resistente e durável, é possível lavar o interior do seu Jeep Wrangler facilmente. Seus plugues de drenagem são unidirecionais para que a água não volte para dentro do carro.



---

## **TRAIL RATED**

# **LENDÁRIA CAPACIDADE OFF-ROAD**

Todas versões do Jeep Wrangler contam com o badge Trail Rated devido a sua emblemática capacidade off-road, que atende a cinco importantes exigências Jeep: Tração, distância do solo, articulação, manobrabilidade e capacidade de submersão. Esse badge garante que você está no comando de um exclusivo e autêntico 4x4.



---

## **4 X 4**

# **COMMAND TRAC**

## **DESBRAVE TODOS OS TERRENOS.**

O sistema 4x4 Command-trac divide o torque entre os eixos dianteiros e traseiros com mais suavidade para te dar mais liberdade e performance no off-road. O Jeep Wrangler possui diferenciais bloqueáveis que auxiliam nas condições complexas de trilha.





O câmbio de 8 marchas permite que as trocas de marcha sejam rápidas sem perder a suavidade, aprimorando a aceleração sem deixar o seu Jeep Wrangler mais pesado.

---

## NOVO SISTEMA OFF-ROAD+



Quando ativado, o sistema off-road+ automaticamente ajusta seu Jeep Wrangler para as condições do terreno.



---

## SISTEMA ROCK-TRAC

## O FIM DAS PEDRAS NO CAMINHO.

O sistema Rock-Trac, exclusivo na versão Rubicon, proporciona uma experiência off-road mais eficiente que garante menos rotações por eixo a cada giro do motor, entregando maior torque.



---

### BARRA ESTABILIZADORA

DIANTEIRA COM  
DESCONEXÃO  
ELETRÔNICA NA  
VERSÃO RUBICON.

---

## BLOQUEIO TRU-LOK

O JEEP WRANGLER POSSUI  
DIFERENCIAIS BLOQUEÁVEIS  
QUE AUXILIAM NAS CONDIÇÕES  
COMPLEXAS DE PISTA.

Na versão Rubicon, o Tru-Lok merece destaque, gerando tração em todas as rodas da mesma forma para melhorar a performance e te ajudar nas melhores trilhas.

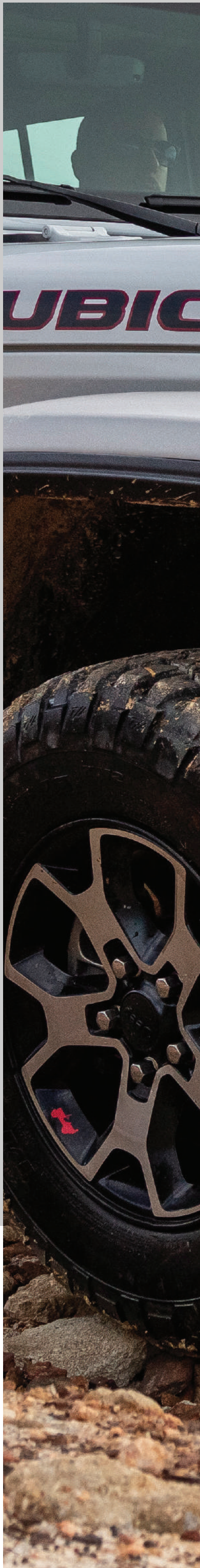





\*imagens ilustrativas

---

## SELEC-TRAC

APROVEITE SUA VIAGEM  
EM QUALQUER TERRENO.

O sistema de tração nas quatro rodas e com caixa de transferência 4WD ativa permitem que você comande sua aventura com o Select Trac, que distribui o torque enquanto você desfruta da natureza.



# DESIGN

---

## FREEDOM TOP HARD **EXPERIMENTE A LIBERDADE COM SEU PRÓPRIO ESTILO.**

Suas portas e capota são removíveis, e o para-brisas é rebatível, com isso você consegue configurar o seu carro como quiser, de forma fácil e rápida, e ter mais liberdade em suas aventuras.







**BANCO TRASEIRO  
RECLINÁVEL**



**ILUMINAÇÃO LED**



**WRANGLER**



# TECNOLOGIA

---

CENTRAL  
MULTIMÍDIA  
UCONNECT DE 8.4”

**VOCÊ CONECTADO AO APPLE  
CAR PLAY E ANDROID AUTO  
A TODO MOMENTO**

Um computador de bordo completo com Apple Carplay, Android Auto e com funcionalidades impressionantes que ainda se conecta com seu smartphone para você nunca mais se sentir sozinho ao dirigir.







**WRANGLER**



---

## CÂMERA DE ESTACIONAMENTO TRASEIRA COM LINHAS DINÂMICAS

Sistema de sensor com câmera traseira com linhas de grade dinâmica para maior comodidade e facilidade de manobras.



---

## VOLANTE MULTIFUNCCIONAL



Controle sua central multimídia e tenha acesso a chamadas sem tirar as mãos do volante.





---

## SISTEMA DE SOM PREMIUM ALPINE



Com 9 alto-falantes,  
potência de 552W.



---

# NOVA CÂMERA FRONTAL OFF-ROAD



## ENCARE DE FRENTE QUALQUER OBSTÁCULO

Para auxiliar na navegação off-road, a câmera frontal Off-Road TrailCam, exclusiva no segmento, oferece linhas de grade que exibem o caminho à frente dos pneus para ajudá-lo a superar os obstáculos



## CONTROLE DE TEMPERATURA



O novo Jeep Wrangler possui controle automática que se ajusta conforme a temperatura local, assim você viaja com muito mais conforto.

## PAINEL DE TFT 7” CONFIGURÁVEL



Personalize o painel da forma que preferir e visualize informações de navegação, estatísticas e mídia em um único lugar.



# SEGURANÇA

---

## ESTRUTURA DE ALUMÍNIO

### LEVEZA E SEGURANÇA O TEMPO TODO.

A economia de combustível é maior devido a nova estrutura atualizada composta por alumínio, reduzindo seu peso em aproximadamente 90kg. Melhorando também significativamente a performance e segurança.

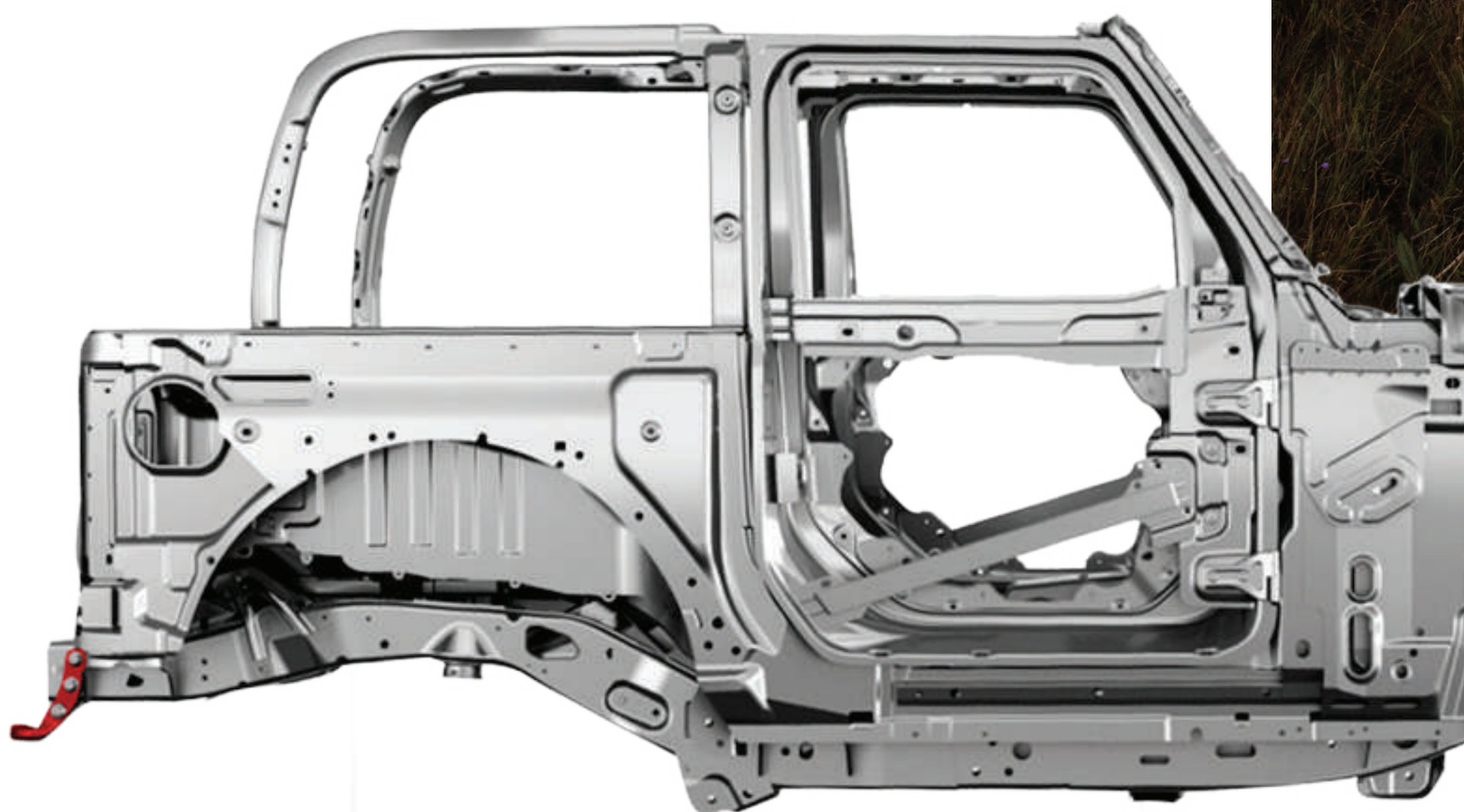





\*imagens ilustrativas

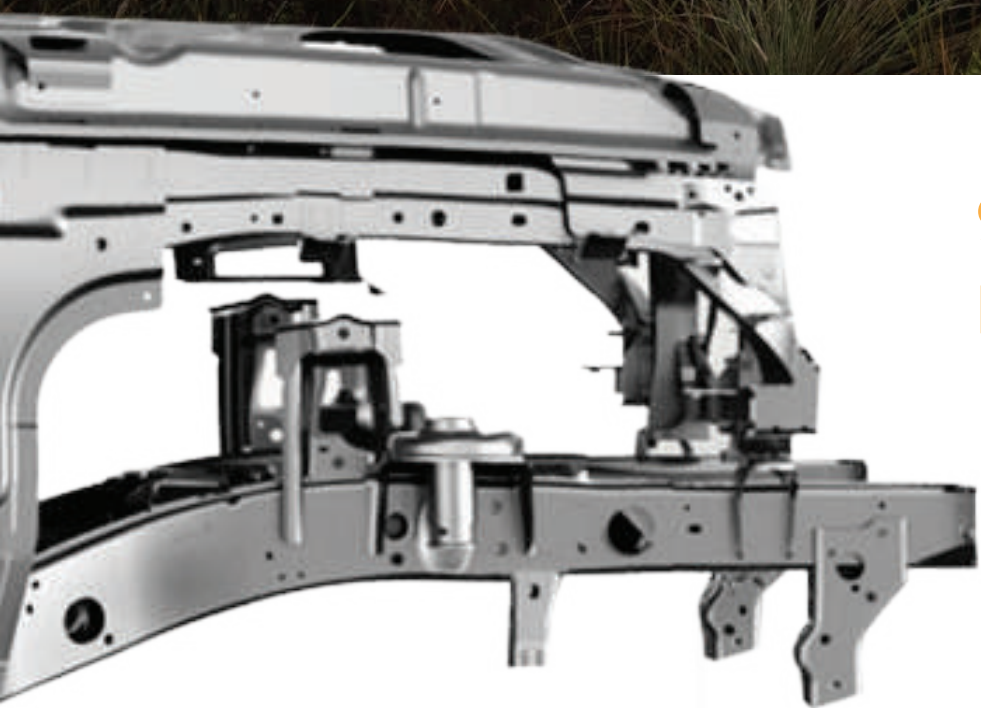

**90 KG MAIS LEVE • ISENÇÃO DE CORROSÃO  
PESO-POTÊNCIA E PESO-TORQUE MELHORES**

**WRANGLER**



---

# AIRBAGS

## SEGURANÇA PARA TODOS

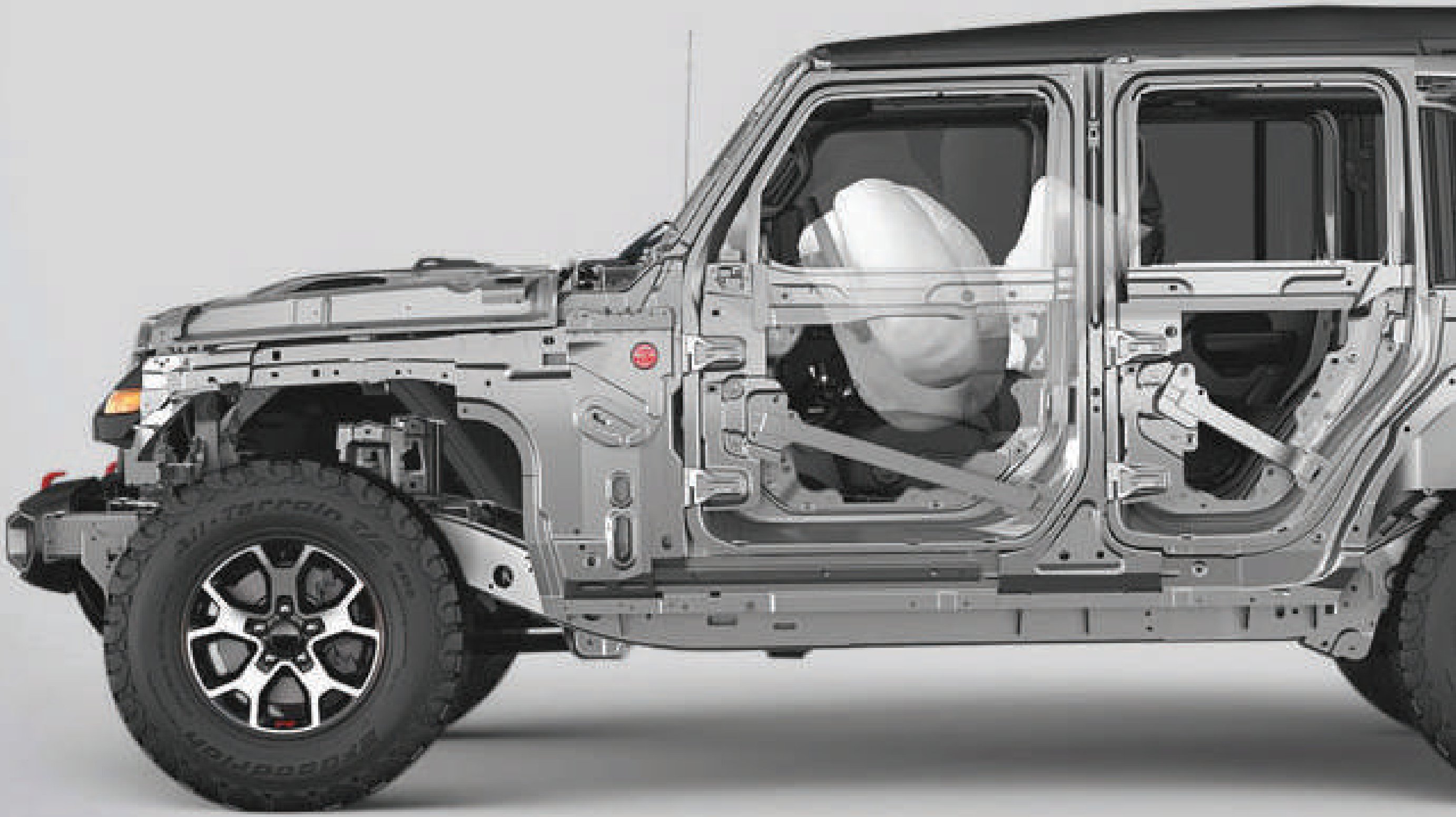

O Jeep Wrangler possui airbags frontais e laterais para manter todos os passageiros seguros na viagem.





\*imagens ilustrativas

## NOVO PILOTO AUTOMÁTICO ADAPTATIVO

---





---

# AVISO DE COLISÃO FRONTAL

## COM FRENAGEM DE EMERGÊNCIA



Essa tecnologia faz um monitoramento constante do tráfego à frente, alertando o motorista para o risco de colisões. Caso não haja nenhuma atividade por parte do condutor, o AEB pode frear o veículo automaticamente.

---

# DETECÇÃO DE PONTOS CEGOS







\*imagens ilustrativas

---

## COMUTAÇÃO AUTOMÁTICA DOS FARÓIS

Recurso que apaga o farol alto automaticamente, permanecendo no farol baixo, quando detectado um veículo à frente, seja no mesmo sentido ou em sentido inverso. Quando esse veículo não estiver mais à frente, ele retorna automaticamente ao farol alto



# WRANGLER SAHARA 2P



- Airbags Frontais e Laterais
- Amortecimento de reboque
- Ar condicionado com controle de temperatura automático
- Banco do motorista com regulagem de altura
- Banco traseiro rebatível
- Bancos dianteiros com porta mapa
- Bancos dianteiros reclináveis
- Bancos revestidos em couro
- Barra de segurança anticapotamento
- Barra estabilizadora frontal e traseira
- Câmbio automático de 8 velocidades
- Câmera traseira Parkview (Tm)
- Cobertura de pneu sobressalente de capa rígida na cor preta
- Cobertura do teto em material rígido e na cor preta

- Comandos de áudio montados no volante
- Controle de Tração
- Controle eletrônico anticapotamento
- Diferencial dianteiro e traseiro convencional
- Direção Eletro-Hidráulica
- Eixo traseiro diferencial anti-rotação
- Encosto cabeça traseiro central
- ERM (Controle de oscilação da carroceria)
- ESC (Controle eletrônico de estabilidade)
- Espelho interno eletrocromico
- Estepe tamanho normal
- Faróis e lanterna traseira de neblina em LED
- Faróis refletor em LED
- Freios a disco nas 4 rodas com ABS
- Ganchos para amarração de carga
- HDC (Assistente de descida em rampas)
- HSA (Assistente de partida em rampas)

## MOTORIZAÇÃO



**2.0**

## TRANSMISSÃO



**8** MARCHAS  
AUTOMÁTICO

## POTÊNCIA



**272** CV

## TORQUE



**41** kgfm



## Disponíveis nas cores:

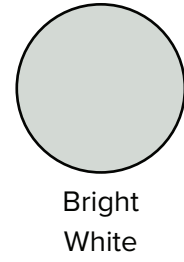

Bright White

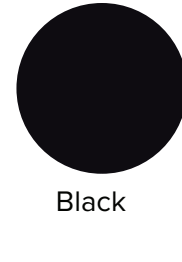

Black



Silver Zynith



Granite Crystal



Snazzberry



\*imagens meramente ilustrativas

- Iluminação Interior Led
- Isofix
- Jeep Badge
- Lâmpada diurna em LED
- Luzes de LED traseira
- Medidor de temperatura externo
- Navegação GPS
- Painel de instrumentos com tacômetro
- Painel de instrumentos de 7" colorido e configurável
- Piloto automático
- Protetor da caixa de transferência
- Protetor do tanque de combustível
- Retrovisores externos elétricos
- Rodas de alumínio de 18"
- Sahara Badge
- Sistema automático de nivelamento de faróis

- Sistema de assistência de estacionamento traseiro
- Sistema de áudio com tela de 8.4" touch, Apple Carplay e Android Auto, 8 alto falantes, comando de voz, USB e Bluetooth
- Sistema de detecção de ocupantes
- Sistema de escoamento de água para lavagem interna
- Sistema de monitoramento de pressão dos pneus
- Sistema de travamento central anti-furto
- Sistemas de entrada sem chave
- Tomada auxiliar de 12V no console
- Tomada auxiliar traseira de 12V
- Tração 4x4 Select-Trac Active On-Demand®
- Trail Rated Badge
- Vidros e travas elétricas com controle remoto

# WRANGLER



# WRANGLER SAHARA UNLIMITED 4P



## TODOS OS EQUIPAMENTOS DA VERSÃO SAHARA 2P E MAIS:

- Nova Câmera Frontal Off-Road
- Novo Sistema Off-Road+
- Novo ACC – Piloto Automático Adaptativo
- Novo AEB - Aviso de colisão frontal com frenagem de emergência
- Novo AHB – Comutação automática dos faróis
- Bancos revestidos em couro com assinatura Mckinley
- Cobertura de pneu sobressalente de capa rígida e na cor do veículo
- Cobertura do teto em material rígido e na cor do veículo
- Desembaçador de janela traseira
- Detector de pontos cegos
- Embalagem para armazenamento do teto removível
- Entrada por proximidade
- Grilha cromada
- Limpador de janela traseira
- Overland Badge
- Remote start (partida remota)
- Retrovisores externos elétricos e removíveis
- Sistema de áudio com tela de 8.4" touch, Apple Carplay e Android Auto, 9 alto falantes, comando de voz, USB e Bluetooth
- Sistema de som premium Alpine (9 alto falantes)
- Tomada auxiliar 230V





\*imagens ilustrativas

**Disponíveis nas cores:**

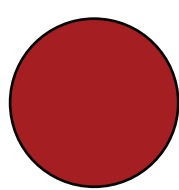

Firecracker Red

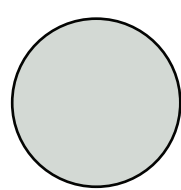

Bright White

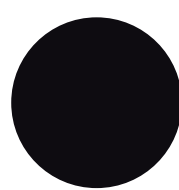

Black

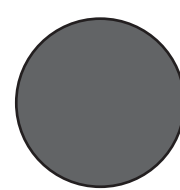

Silver Zynith

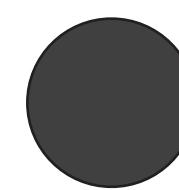

Granite Crystal

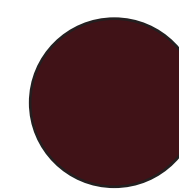

Snazzberry

## TRAÇÃO 4X4 SELECT-TRAC ACTIVE ON-DEMAND

MOTORIZAÇÃO



2.0

TRANSMISSÃO



8 MARCHAS AUTOMÁTICO

POTÊNCIA



272 CV

TORQUE



40,78 kgfm

**WRANGLER**



# WRANGLER RUBICON 4P



## TODOS OS EQUIPAMENTOS DA VERSÃO SAHARA 4P E MAIS:

- Barra estabilizadora dianteira com desconexão eletrônica
- Diferencial dianteiro e traseiro bloqueáveis Tru-Lok
- Ganchos para amarração de carga vermelhos
- Rodas de alumínio de 17"
- Adesivo RUBICON no capô do motor
- Soleiras com proteção contra pedras
- Tração 4x4 Rock-Trac 4:1 Active On-Demand®





\*imagens ilustrativas

**Disponíveis nas cores:**

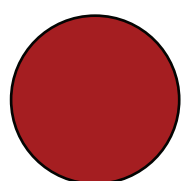

Firecracker Red

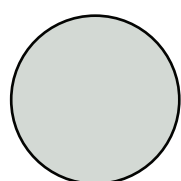

Bright White

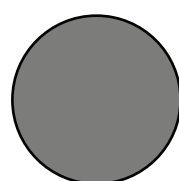

Sting Gray

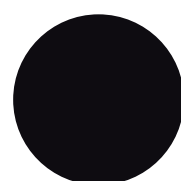

Black

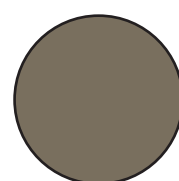

Gobi

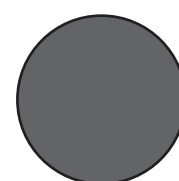

Silver Zynith

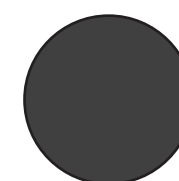

Granite Crystal

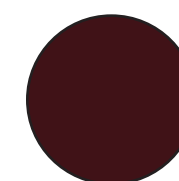

Snazzberry

**MOTORIZAÇÃO**



**2.0**

**TRANSMISSÃO**



**8 MARCHAS AUTOMÁTICO**

**POTÊNCIA**



**272 CV**

**TORQUE**



**41 kgfm**

**WRANGLER**



# WRANGLER



CLIQUE [AQUI](#) E ENCONTRE  
UMA CONCESSIONÁRIA JEEP  
MAIS PERTO DE VOCÊ.

---

[WWW.JEEP.COM.BR](http://WWW.JEEP.COM.BR)